

↗ DOMETIC REFRIGERATION NRX

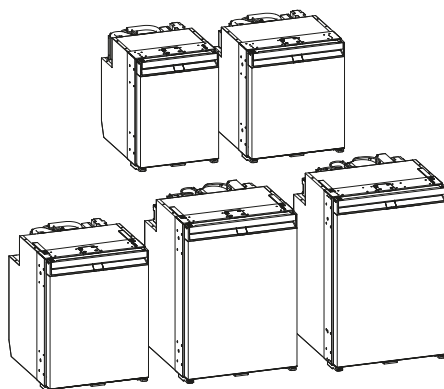

NRX1050, 1060, 1080, 1115, 1130 (C/S)

EN	Compressor refrigerator Short operating manual. 9
JA	コンプレッサー冷蔵庫 取扱いに関するクイックマニュアル ... 14
ZH	冰箱压缩机 简明使用手册 19
KO	컴프레서 냉장고 간략 사용 설명서 23

© 2022 Dometic Group. The visual appearance of the contents of this manual is protected by copyright and design law. The underlying technical design and the products contained herein may be protected by design, patent or be patent pending. The trademarks mentioned in this manual belong to Dometic Sweden AB. All rights are reserved.

NOTICE

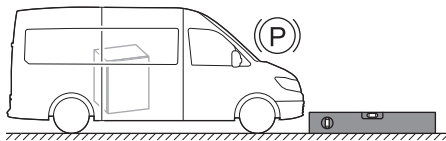
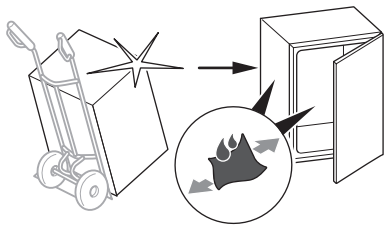

OFF 

ON 

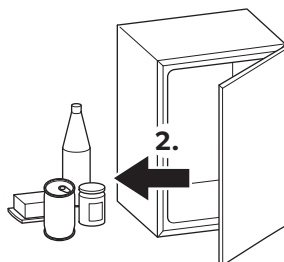
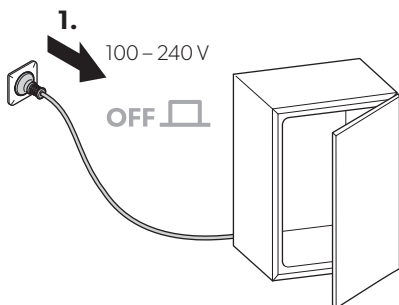
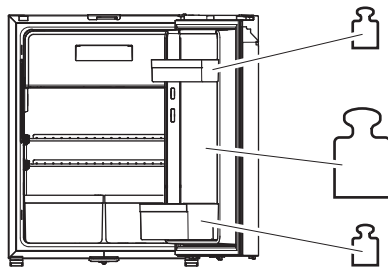
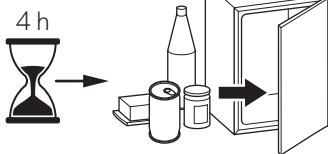

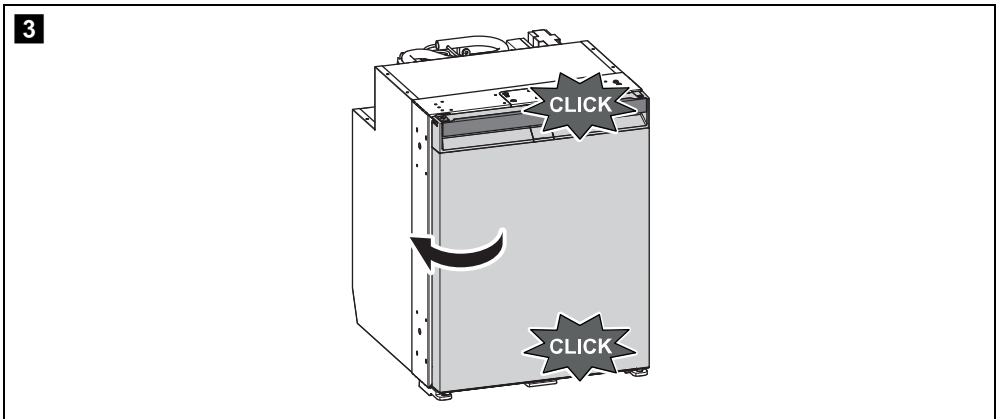
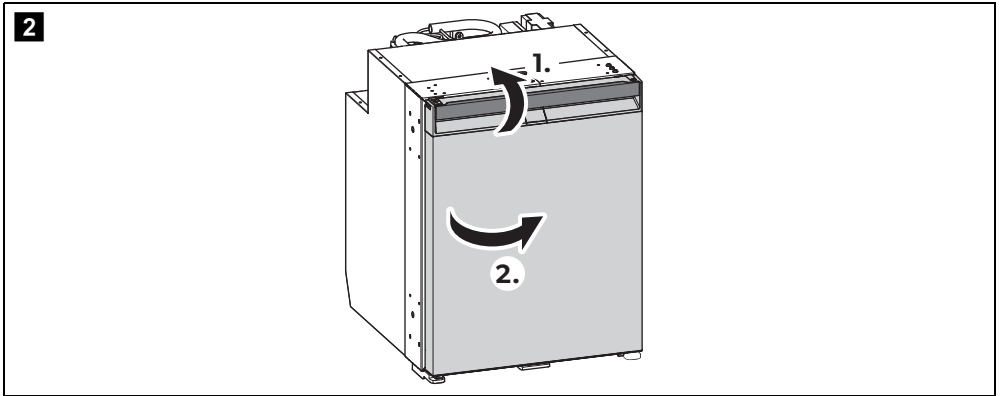
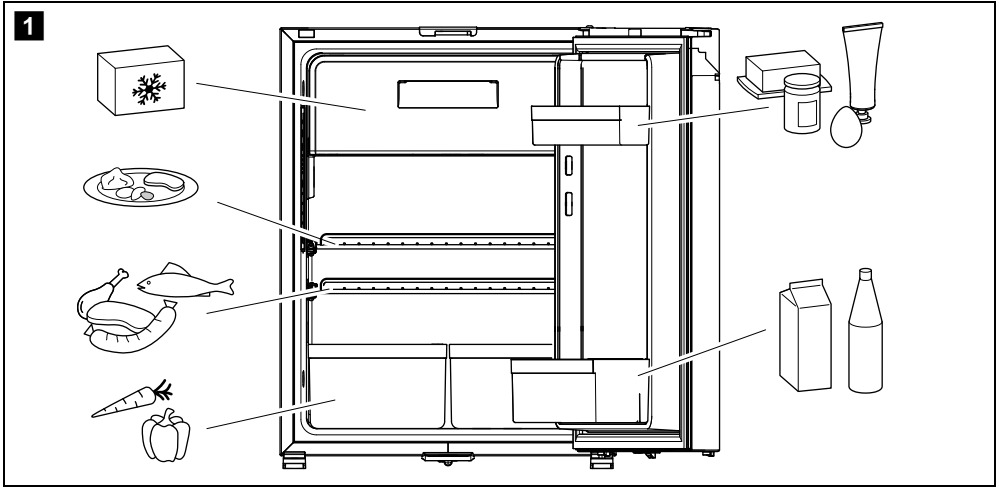

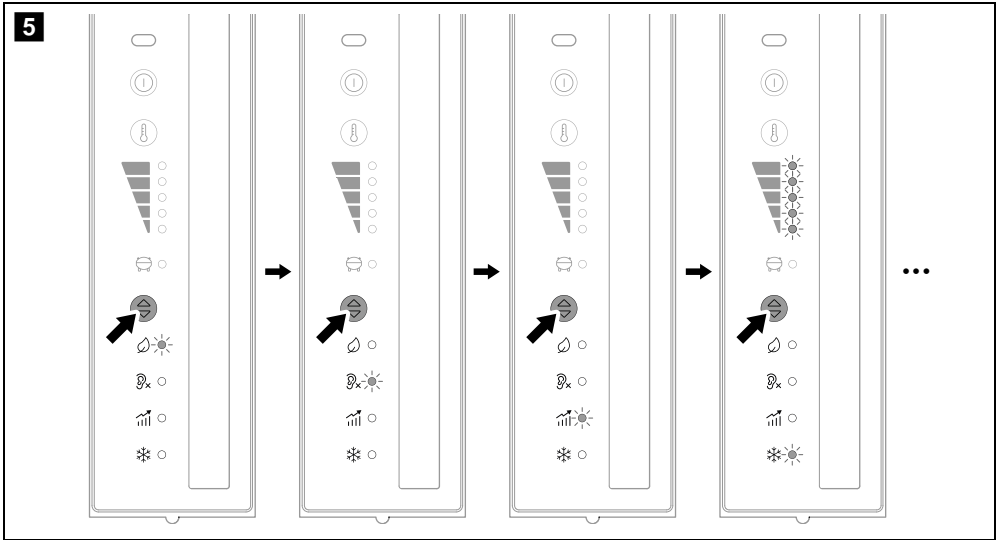
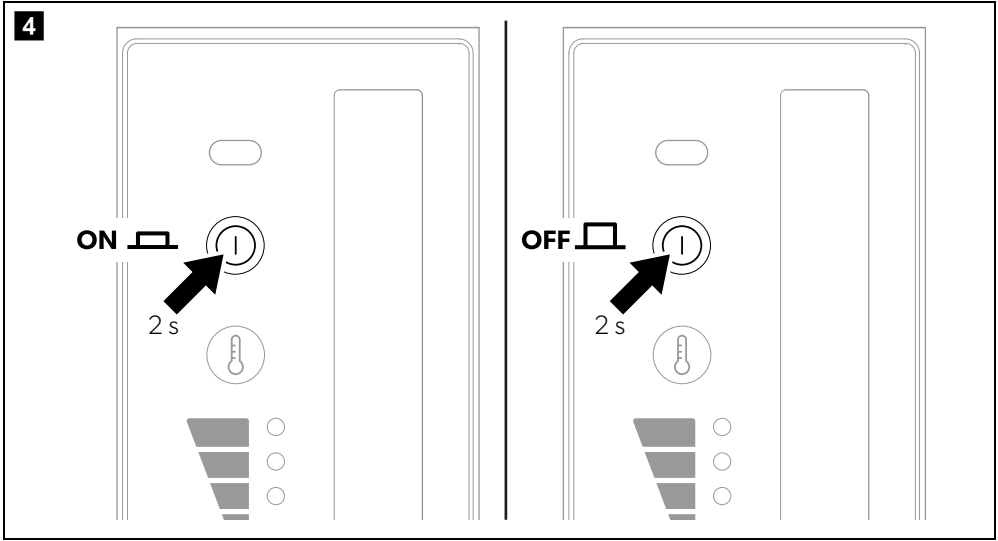

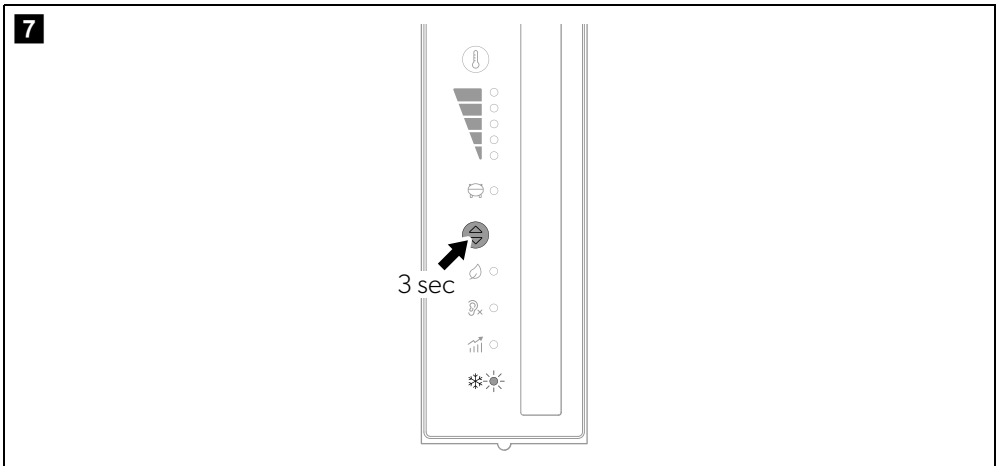
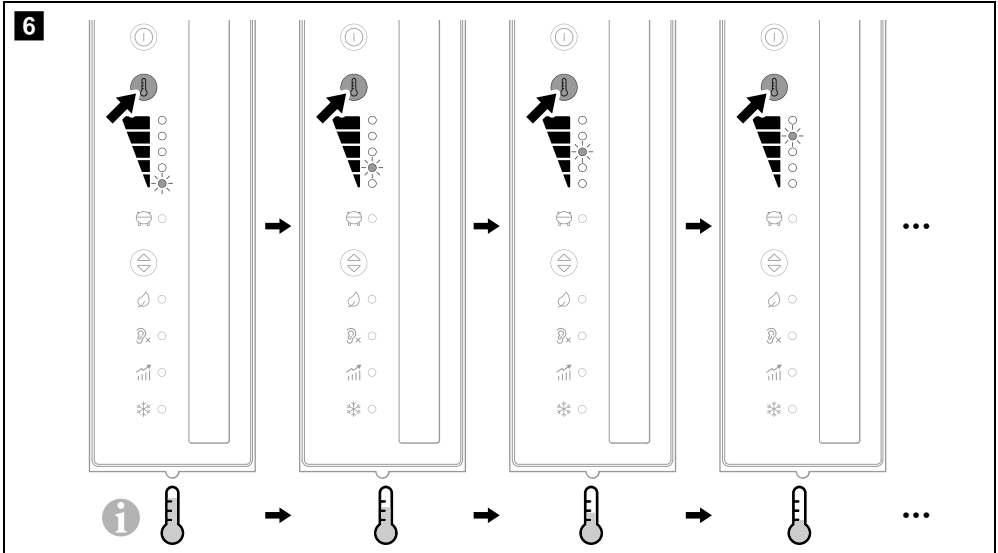

8 NRX1050

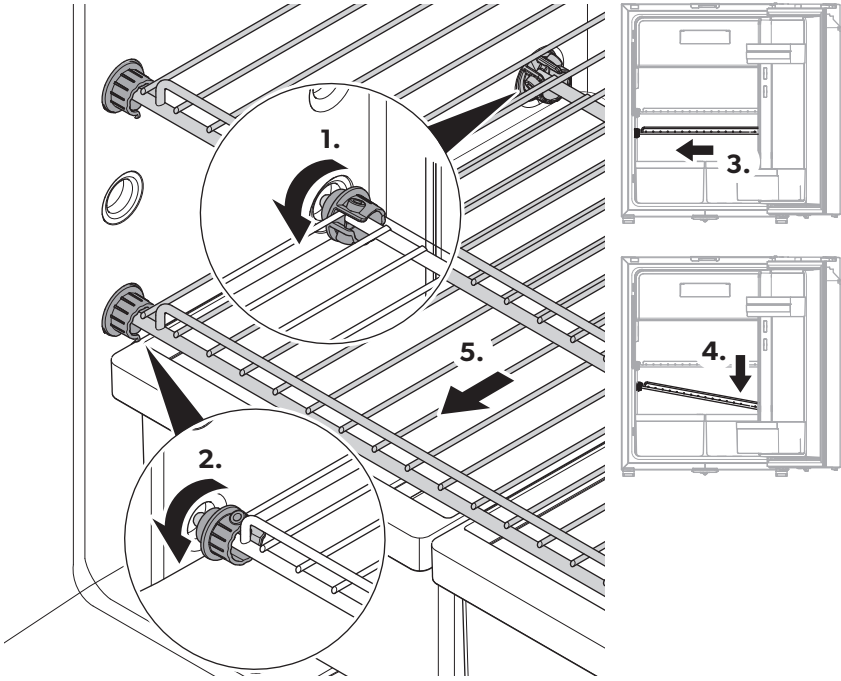

9 NRX1060 – 1130

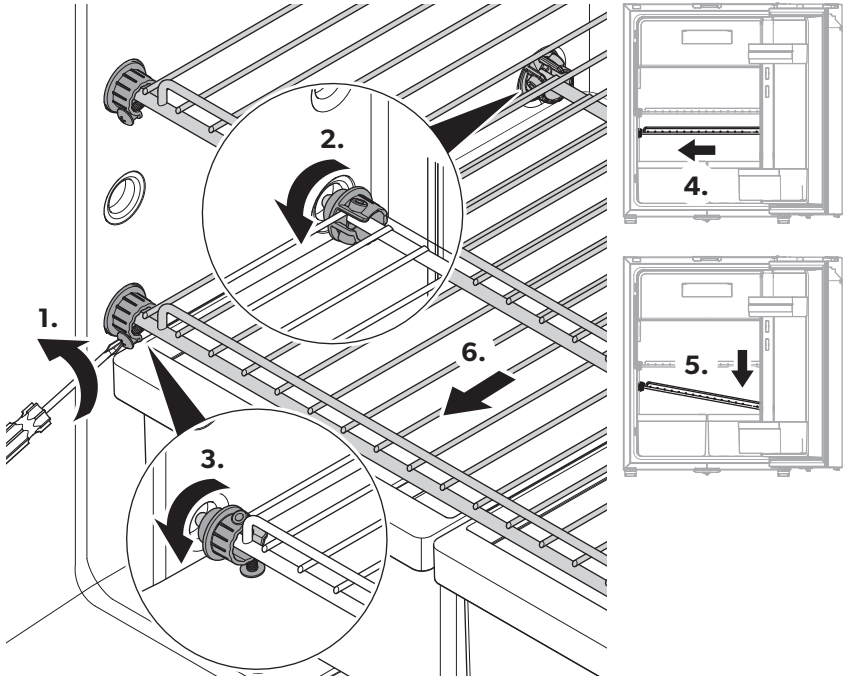

10

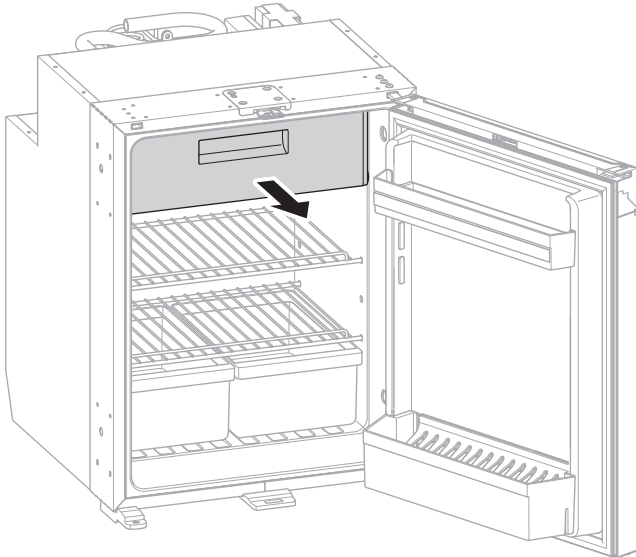

Please read these instructions carefully and follow all instructions, guidelines, and warnings included in this product manual in order to ensure that you install, use, and maintain the product properly at all times. These instructions **MUST** stay with this product.

By using the product, you hereby confirm that you have read all instructions, guidelines, and warnings carefully and that you understand and agree to abide by the terms and conditions as set forth herein. You agree to use this product only for the intended purpose and application and in accordance with the instructions, guidelines, and warnings as set forth in this product manual as well as in accordance with all applicable laws and regulations. A failure to read and follow the instructions and warnings set forth herein may result in an injury to yourself and others, damage to your product or damage to other property in the vicinity. This product manual, including the instructions, guidelines, and warnings, and related documentation, may be subject to changes and updates. For up-to-date product information, please visit documents.dometic.com, [dometic.com](https://documents.dometic.com).

Related documents



You find the detailed operating manual online at https://documents.dometic.com/?object_id=79064

Explanation of symbols



DANGER!

Safety instruction: Indicates a hazardous situation that, if not avoided, will result in death or serious injury.



WARNING!

Safety instruction: Indicates a hazardous situation that, if not avoided, could result in death or serious injury.



CAUTION!

Safety instruction: Indicates a hazardous situation that, if not avoided, could result in minor or moderate injury.



NOTICE!

Indicates a situation that, if not avoided, can result in property damage.



NOTE

Supplementary information for operating the product.

Safety instructions

General safety



WARNING! Failure to obey these warnings could result in death or serious injury.

Electrocution hazard

- Installation and removal of the refrigerator may only be carried out by qualified personnel.
- Do not operate the refrigerator if it is visibly damaged.
- This refrigerator may only be repaired by qualified personnel. Improper repairs can result in considerable danger or damage to the refrigerator.
- If the power cable for this refrigerator is damaged, it must be replaced by the manufacturer, customer service or a similarly qualified person in order to prevent safety hazards.
- When positioning the refrigerator, ensure the supply cord is not trapped or damaged.
- Do not locate multiple portable socket-outlets or portable power supplies at the rear of the refrigerator.
- Plug the device to sockets that ensure proper connection especially when the device needs to be earthed.

Explosion hazard

- Do not store any explosive substances, such as aerosol cans with propellants, in the refrigerator.

Health hazard

- This refrigerator is not intended for use by persons (including children) with reduced physical, sensory or mental capabilities, or lack of experience and knowledge, unless they have been given supervision or instruction concerning use of the refrigerator by a person responsible for their safety.
- Children aged from 3 to 8 years are allowed to load and unload the refrigerator.
- Cleaning and user maintenance may not be carried out by unsupervised children.
- Children must be supervised to ensure that they do not play with the refrigerator.

Risk of child entrapment

- Ensure that the shelves are mounted and secured so that children cannot lock themselves in the refrigerator.

- Before disposing of your old refrigerator:
 - Dismantle the drawers.
 - Leave the shelves in the refrigerator so that children cannot climb inside.
 - Take off the doors.



CAUTION! Failure to obey these cautions could result in minor or moderate injury.

Health hazard

- To avoid a hazard due to instability of the refrigerator, it must be fixed in accordance with the installation instructions.
- Keep ventilation openings, on the refrigerator and in its enclosure or in the built-in structure, clear of obstruction.
- Do not use mechanical devices or other means to accelerate the defrosting process, other than those recommended by the manufacturer.
- Do not open or damage the refrigerant circuit under any circumstances.
- Do not use electrical devices inside the refrigerator unless they are recommended by the manufacturer for that purpose.

Risk of injury

- DO NOT USE OR STORE FLAMMABLE MATERIALS IN OR NEAR THIS REFRIGERATOR.
- DO NOT PLACE ARTICLES ON OR AGAINST THIS REFRIGERATOR.
- DO NOT MODIFY THIS REFRIGERATOR.



NOTICE! Damage hazard

- Check that the voltage specification on the data plate is the same as that of the power supply.
- Do not place the refrigerator near heat sources (heaters, direct sunlight, gas ovens, etc.).
- Keep the condensate drain clean at all times.
- Do not use a high-pressure cleaner near the ventilation grille when cleaning the vehicle.
- The refrigerator may not be exposed to rain.

Safety when operating



DANGER! Failure to obey these warnings will result in death or serious injury.

Electrocution hazard

- Do not touch exposed cables with your bare hands.

- Before starting the refrigerator, ensure that the power supply line and the plug are dry.



CAUTION! Failure to obey these cautions could result in minor or moderate injury.

Health hazard

- Ensure to put only items in the refrigerator which may be chilled at the selected temperature.
- Food may only be stored in its original packaging or in suitable containers.
- Opening the door for long periods can cause significant increase of the temperature in the compartments of the refrigerator.
- Clean regularly surfaces that can come in contact with food and accessible drainage systems.
- Store raw meat and fish in suitable containers in the refrigerator, so that it is not in contact with and cannot drip onto other food.
- If the refrigerator is left empty for long periods:
 - Switch off the refrigerator.
 - Defrost the refrigerator.
 - Clean and dry the refrigerator.
 - Leave the door open to prevent mold developing within the refrigerator.

Risk of injury

- Do not put your fingers into the hinge.
- Close and latch the refrigerator door before beginning a journey.
- The cooling system at the back of the refrigerator becomes very hot during operation. Protect yourself from coming into contact with hot parts when removing ventilation grilles.



NOTICE! Damage hazard

- Do not lean on the open refrigerator door.
- Store heavy objects such as bottles or cans only in the refrigerator door, in the vegetable compartment or on the bottom shelf.
- If the refrigerator has a double-sided door and the door is not locked correctly on the opposite side, push on that side at the top and the bottom until it locks in place.
- Ensure that the ventilation openings are not covered.

• **Danger of overheating!**

Always ensure sufficient ventilation so that the heat generated during operation can dissipate. Ensure that the refrigerator is sufficiently far away from walls and other objects so that the air can circulate.

- Do not fill the interior with ice or fluid.
- Protect the refrigerator and the cable against heat and moisture.



NOTE

- If the battery management of your vehicle shuts down the refrigerator to protect the battery, contact your vehicle manufacturer.
- Put the refrigerator door and the freezer door into the winter position if the refrigerator will not be used for a longer period of time. This prevents mold from forming.
- For ambient temperatures of +15 °C to +25 °C select the average temperature setting.
- To avoid food waste, note the following:
 - Keep temperature fluctuation as low as possible. Only open the freezer as often and for as long as necessary. Store the foodstuff in such a way that the air can still circulate well.
 - If the temperature can be adjusted: Adjust the temperature to the quantity and type of the foodstuff.
 - Store the different foodstuff types as shown in the figures.
 - Foodstuff can easily absorb or release odor or taste. Always store foodstuff covered or in closed containers/bottles.

Safety when operating with DC power



NOTICE! Damage hazard

- Only select operation with DC power supply if the vehicle engine is running and providing sufficient voltage, or if you are using a battery monitor.

Safety when operating with AC power



NOTICE! Damage hazard

- Check that the voltage specification on the type plate is the same as that of the power supply.
- Only use the cable supplied to connect the refrigerator to the AC mains.

- Never pull the plug out of the socket by the connection cable.

Intended use

The refrigerator is intended for:

- Installation in caravans, motor homes, marine vehicles and trucks
- Cooling and storing food
- Storing prefrozen food

This refrigerator is **not** intended for commercial, retail or household applications.

The refrigerator is **not** suitable for:

- Storing medications
- Storing corrosive substances or substances that contain solvents
- Quick-freezing food

The frozen compartment is suitable for storing pre-frozen food, storing or making ice cream and making ice cubes. It is **not** suitable for freezing previously unfrozen food.

The refrigerator is intended for installation in a piece of cabinetry or an installation niche.

This product is only suitable for the intended purpose and application in accordance with these instructions.

This manual provides information that is necessary for proper installation and/or operation of the product. Poor installation and/or improper operating or maintenance will result in unsatisfactory performance and a possible failure.

The manufacturer accepts no liability for any injury or damage to the product resulting from:

- Incorrect assembly or connection, including excess voltage
- Incorrect maintenance or use of spare parts other than original spare parts provided by the manufacturer
- Alterations to the product without express permission from the manufacturer
- Use for purposes other than those described in this manual

Dometic reserves the right to change product appearance and product specifications.

Operation

Proceed as shown:

- Information on storing food: fig. **1**, page 4
- Opening the refrigerator door: fig. **2**, page 4
- Closing and securing the refrigerator door: fig. **3**, page 4
- Switching on and off: fig. **4**, page 5
- Setting the operation modes: fig. **5**, page 5
- Setting the cooling level: fig. **6**, page 6
- Using the WINTER mode for operation at low ambient temperatures: fig. **7**, page 6
- Repositioning the shelves: fig. **8**, page 7 to fig. **9**, page 8
- Removing the frozen compartment: fig. **10**, page 8

Disposal



NOTICE!

The insulation of the cooling device contains flammable cyclopentane and requires special disposal procedures. Deliver the cooling device at the end of its life-cycle to an appropriate recycling center.



- Place the packaging material in the appropriate recycling waste bins wherever possible.
- Consult a local recycling center or specialist dealer for details about how to dispose of the product in accordance with the applicable disposal regulations.

Warranty

If the product does not work as it should, please contact your retailer or the manufacturer's branch in your country (see dometic.com/dealer). The warranty applicable to your product is 3 year(s).

For repair and warranty processing, please include the following documents when you send in the device:

- A copy of the receipt with purchasing date
- A reason for the claim or description of the fault

Australia only

Our goods come with guarantees that cannot be excluded under the Australian Consumer Law. You are entitled to a replacement or refund for a major failure and for compensation for any other reasonably foreseeable loss or damage. You are also entitled to have the goods repaired or replaced if the goods fail to be of acceptable quality and the failure does not amount to a major failure.

New Zealand only

This warranty policy is subject to the conditions and guarantees which are mandatory as implied by the Consumer Guarantees Act 1993(NZ).

Local support

Please find local support at the following link address: dometic.com/dealer

この製品マニュアルに記載されているすべての指示、ガイドライン、および警告を注意深く読み、それに従って、製品を常に適切にインストール、使用、および保守するようにしてください。これらの説明書は、この製品と一緒に保管しなければなりません。

本製品を使用するにあたり、お客様がすべての指示、ガイドライン、ならびに警告を注意深く読み、ここに記載されている条件を理解し、これに従うことに同意したことを確認します。お客様は、本製品をその使用目的および用途に限った範囲において、本製品マニュアルに記載されている指示、ガイドライン、および警告、ならびに適用されるすべての法律および規制に従って使用することに同意するものとします。ここに記載されている指示や警告を読まず、これを順守しなかった場合、自分自身や他人に怪我をさせたり、製品に損傷を与えたり、他の周辺物に損傷を与える可能性があります。手順、ガイドライン、警告を含むこの製品マニュアルおよび関連書類は、変更や更新の対象となる場合があります。最新の製品情報については、documents.dometic.comをご覧ください。

関連書類



詳しい取扱説明書は以下のオンラインサイトで参照できます。
https://documents.dometic.com/?object_id=79064

シンボルの説明



危険!
安全に関する注意事項: 回避しない場合、死亡または重傷を負う危険な状況を示します。



警告!
安全に関する注意事項: 回避しない場合、死亡または重傷を負う恐れのある危険な状況を示します。



注意!
安全に関する注意事項: 回避しない場合、軽傷または中程度の怪我を負う恐れのある危険な状況を示します。



注意!
回避しない場合、物的損害が発生する恐れがある状況を示します。



注意事項
製品に関する補足情報。

安全に関する注意事項

一般安全事項



警告! これらの警告に従わなければ死亡または重傷を負う可能性があります。

感電の危険

- ・冷蔵庫の設置や取り外しは、有資格者のみが行うものとします。
- ・製品に明らかな損傷がある場合、その製品はご使用になれません。
- ・この製品の修理は、電気技師のみが行うことができます。不適切な修理は、著しい危険を発生させる、または製品を損傷させることがあります。
- ・製品の電源コードに傷がある場合には、危険を回避するために、メーカー、カスタマーサービスまたは専門技士が電源コードを交換する必要があります。
- ・冷蔵庫を配置するときは、電源コードが引っかかたり損傷したりしていないことを確認してください。
- ・冷蔵庫の背面に複数のポータブルソケットコンセントまたはポータブル電源を配置しないでください。
- ・特に接地が必要な装置については、適切に接続できるソケットに装置を接続してください。

爆発の危険

- ・噴出剤が入ったスプレー缶などの爆発物を庫内に保管しないでください。

健康上の危険

- ・本製品は、安全管理責任者が使用における監督または指示を与えない限り、身体的、知覚的または精神的な能力が低下している、または経験や知識が不足している人（子供を含む）によって取り扱われたいものとします。
- ・3歳以上8歳未満のお子様でも、この冷蔵庫で食品の出し入れをすることができます。
- ・保護者の監督なしに、お子様が掃除およびメンテナンスを行うことはできません。
- ・お子様が製品で遊ばないように気をつけてください。

子供の閉じ込めの危険

- ・子供が冷蔵庫に閉じ込められることのないよう、棚が確実に取り付けられ固定されていることを確認してください。

- ・古い冷蔵庫を廃棄する前に：
 - 引き出しを取り外します。
 - シェルフは冷蔵庫に残し、子供が中に入れないようにします。
 - ドアを離します。

 **注意！これらの注意を守らなければ軽傷または軽傷を負う可能性があります。**

健康上の危険

- ・冷蔵庫が不安定になる危険を防ぐために、設置指示に従い固定しなければなりません。
- ・冷蔵庫、設置箇所、またはビルトイン構造において、障害物がそれぞれの換気口を塞いでいないことを確認してください。
- ・霜取りを早めるために製造元が推奨していない機械装置またはその他の手段を使用しないでください。
- ・いかなる場合でも冷媒回路は開いたり傷つけたりしないでください。
- ・製造元が推奨する場合を除き、庫内で電気器具を使用しないでください。

怪我の危険

- ・この冷蔵庫の庫内や付近で可燃物を使用したり、保管したりしないでください。
- ・この冷蔵庫の上に物を置いたり、寄りかからせないでください。
- ・この冷蔵庫を改造しないでください。

 **注意！
損傷の危険**

- ・銘板に記載されている電圧仕様と電源の仕様が同じであることを確認してください。
- ・冷蔵庫を熱源（ヒーター、直射日光、ガスオープンなど）の近くに配置しないでください。
- ・結露排水口は常に清潔な状態を保ってください。
- ・車内清掃の際、換気グリル付近で高圧洗浄機を使用しないでください。
- ・冷蔵庫は雨にさらさないでください。

安全な使用

 **危険！これらの警告に従わなければ死亡または重傷を引き起こします。**

感電の危険

- ・露出したケーブルに素手で触れないでください。
- ・本製品を起動する前に、電源とプラグが濡れていないか確認してください。

 **注意！これらの注意を守らなければ軽傷または軽傷を負う可能性があります。**

健康上の危険

- ・選択した温度で冷却できる品物のみを本製品に入れるようにしてください。
- ・食品は、元の包装または適切な容器のみに保存することができます。
- ・ドアを長時間開いたままにすると、庫内の温度が大幅に上昇することがあります。
- ・食品や排水システムに接触する可能性がある表面を定期的に清掃してください。
- ・生肉や魚が他の食品と接触したり、他の食品に滴下したりしないよう、庫内ではそれらを適切な容器に入れて保管してください。
- ・本冷蔵庫を長期間空のままにする場合：
 - 本冷蔵庫の電源を切ります。
 - 冷蔵庫を除霜します。
 - 本冷蔵庫を清掃し、乾かします。
 - 冷蔵庫内でカビが発生しないよう、ドアは開けたままにしてください。

怪我の危険

- ・ヒンジに指を入れしないでください。
- ・出発前には冷蔵庫のドアを閉め、ラッチを掛けてください。
- ・冷蔵庫の背面にある冷却装置は、運転中に非常に高温になります。換気グリルを取り外すときは、高温になった部品に触れないよう注意してください。

 **注意！損傷の危険**

- ・開いている冷蔵庫のドアに寄りかからないでください。
- ・ボトルや缶などの重い物は、冷蔵庫のドア、野菜室または一番下の棚に保管してください。
- ・冷蔵庫のドアが両面開きで、反対側のドアを正しくロックできない場合は、ロックされるまでその側の上部と下部を押してください。
- ・換気口が覆われていないことを確認してください。
- ・**過熱の危険！**
稼働中に発生する熱が消散するよう、換気が十分であることを常に確認してください。空気が循環できるように、本製品が壁や他の物体から十分に離れていることを確認してください。
- ・庫内に氷や液体を入れしないでください。

- ・本製品とケーブルを熱や湿気から保護してください。

注意事項

- ・車両のバッテリーマネジメントがバッテリー保護のために冷蔵庫の作動を停止させる場合は、自動車メーカーにお問い合わせください。
- ・冷蔵庫を長期間使用しない場合は、冷蔵庫と冷凍庫のドアをウィンター位置にしてください。これにより、カビの発生を防ぐことができます。
- ・周囲温度が+ 15° C ~ + 25° Cの場合は、平均温度設定を選択します。
- ・食品を無駄にしないために、次の点に注意してください：
 - 温度変化をできるだけ少なくしてください。冷凍庫の開閉は必要最小限に留めてください。食品は、室内の空気が循環できるように保管してください。
 - 温度調節をできる場合：食品の量と種類に合わせて温度を調整します。
 - 食材は図のように種類別に収納します。
 - 食材は臭いや味を吸着/放出し易いものです。食材は必ず覆うか、密閉できる容器・ボトルに入れて保管してください。

DC電源での安全な使用

注意！ 損傷の危険

- ・DC電源での使用は、車のエンジンが動いており十分な電圧が供給されている場合、またはバッテリーモニターを使用している場合のみ選択してください。

AC電源での安全な使用

注意！ 損傷の危険

- ・銘板に記載されている電圧仕様と電源の仕様が同じであることを確認してください。
- ・付属のケーブルのみを使用して、本製品をAC電源に接続してください。
- ・電源プラグをコンセントから抜くときに、絶対にコードを引っ張らないでください。

使用目的

本製品使用目的：

- ・キャラバン、キャンピングカー、船舶用車両、トラックへの設置
- ・食品冷蔵保存
- ・冷凍食品の保存

この冷蔵庫は商用、小売用、家庭用としては**ご利用いただけません**。

この冷蔵庫に**適さない使用**：

- ・医薬品の保管
- ・腐食性物質や溶剤を含有した物質の保管
- ・食品の急速冷凍

冷凍室は、あらかじめ冷凍されている食品の保存、また、アイスクリーム作りやその保存、角氷の製氷に適しています。あらかじめ冷凍されていない食品を冷凍する目的には**適していません**。

この冷蔵庫はキャビネットまたは適切な場所への設置を対象としています。

この製品は、これら指示に従った目的と用途にのみ適しています。

このマニュアルには、製品の適切な設置および/または操作に必要な情報が記載されています。設置や操作、またはメンテナンスが不適切な場合、満足のいく性能を発揮できず、故障の原因となる可能性があります。

メーカーは、以下に起因する怪我や製品の損傷について一切の責任を負いません：

- ・過電圧を含む誤った組み立てまたは接続
- ・メーカーが提供する純正スペアパーツ以外のスペアパーツを誤ってメンテナンスしたり、使用した場合
- ・メーカーの明示的な許可なしに製品を変更した場合
- ・このマニュアルに記載されている以外の目的で使用した場合

Dometicは、製品の外観および製品の仕様を変更する権利を留保します。

操作

示された通りに進めてください：

- ・ 食品の保管に関する情報：図 **1**、4ページ
- ・ 冷蔵庫のドアを開く：図 **2**、4ページ
- ・ 冷蔵庫のドアを閉め固定する：図 **3**、4ページ
- ・ スイッチのオン/オフ：図 **4**、5ページ
- ・ 作動モードの設定：図 **5**、5ページ
- ・ 冷却レベルの設定：図 **6**、6ページ
- ・ 周囲温度が低い場合のウィンターモードの使用：図 **7**、6ページ
- ・ シェルフの移動：図 **8**、7ページ から図 **9**、8ページ
- ・ 冷凍室の取り外し：図 **10**、8ページ

廃棄



注意!

冷却装置の断熱材には可燃性シクロペンタンが含まれており、特別な廃棄手順が必要です。ライフサイクルが終了する時点で冷却装置を適切なリサイクルセンターに送ります。



- ▶ 梱包材は可能な限り適切にリサイクルゴミ箱に入れてください。
- ▶ 該当する処分規則に従い製品を処分する方法の詳細については、最寄りのリサイクルセンターまたは専門業者に問い合わせてください。

保証

1年の保証期間が適用されます。製品に欠陥がある場合は、販売店またはお住まいの国の製造元の支店（dometic.com/dealer参照）にお問い合わせください。

修理および保証に関する作業の際には、以下の書類を同封して製品を送付してください：

- ・ 購買日が記載された請求書のコピー
- ・ クレーム内容もしくは不具合の詳細

请仔细阅读说明，并按照本产品手册中提供的所有说明、指南和警告进行操作，以确保您始终正确地安装、使用和维护本产品。使用本产品时，必须参考这些使用说明。

使用本产品，即表示您确认已仔细阅读所有说明、指南和警告，并且您理解并同意遵守本产品手册所述的条款和条件。您同意仅将本产品用于预期用途和应用，并将按照本产品手册所述的说明、指南和警告以及所有适用法律法规使用本产品。如未仔细阅读及遵守本产品手册所述的说明和警告，可能会导致您和他人受伤、产品损坏或附近财产损失。本产品手册（包括说明、指南和警告以及相关文档）可能随时更改和更新。如需获取最新产品信息，请访问 documents.dometic.com。

相关文档



您可以在以下网址找到详细的使用说明书

https://documents.dometic.com/?object_id=79064

标志说明



危险！

安全须知：表示如不可避免将导致人员死亡或重伤的危险情况。



警告！

安全须知：表示如不可避免可能导致人员死亡或重伤的危险情况。



小心！

安全须知：表示如不可避免可能导致轻度或中度伤害的危险情况。



注意！

表示如不可避免可能导致财产损失的情况。



提示

产品操作补充信息

安全须知

一般安全信息



警告！ 不遵守这些警告可能导致人员死亡或重伤。

触电危险

- 冰箱的安装和拆卸只能由合格人员进行。
- 如出现明显损坏，请勿使用冰箱。
- 本冰箱只能由合格人员进行维修。维修不当可能会导致相当大的危险或对冰箱造成损坏。

- 如果本冰箱的电源线损坏，则必须由制造商、客服部门或类似的合格人员进行更换，以防出现安全隐患。
- 在放置冰箱时，请确保电源线未出现缠绕或损坏情况。
- 请勿将多个便携式插座或便携式电源放置在冰箱后部。
- 将设备插入插座，以确保正确接线，特别是在设备需要接地时。

爆炸危险

- 请勿在冰箱中存放任何易爆品，例如带有推进剂的喷雾罐。

健康危险

- 本冰箱不适合身体、感官或精神能力衰退或缺乏相关经验和知识的人士（包括儿童）使用，除非有负责其安全的人员监督或指导他们使用本冰箱。
- 3-8 岁儿童可将物品装入冰箱或从冰箱中取出物品。
- 在无人监督的情况下，不得由儿童进行清洗和维护。
- 请务必对儿童进行监督，以确保他们不会将本冰箱当作玩具。

儿童被困的风险

- 确保安装并固定搁板，以免儿童将自己锁在冰箱内。
- 在处置旧冰箱之前：
 - 拆下抽屉。
 - 将搁板留在冰箱内，以免儿童爬入其中。
 - 拆下冰箱门。



小心！ 不遵守这些注意事项可能导致轻度或中度伤害。

健康危险

- 为了避免因冰箱不稳定而造成的危险，必须按照安装说明进行固定。
- 保持冰箱及其外壳或内置结构上的通风口畅通无阻。
- 除了制造商推荐的方法之外，请勿使用机械设备或其他方式加速除霜过程。
- 在任何情况下，均不得打开或损坏制冷剂回路。
- 除非制造商建议，否则请勿在冰箱内使用电子设备。

受伤风险

- 请勿在本冰箱内或附近使用或存放易燃物。
- 请勿在本冰箱上或倚靠本冰箱放置物品。
- 请勿改装本冰箱。



注意！ 损坏危险

- 检查数据铭牌上的电压规格是否与电源的电压规格一致。
- 请勿将冰箱放置热源（加热器、阳光直射处、燃气炉等）附近。
- 始终保持冷凝液排出管清洁。
- 清洁汽车时，请勿在通风格栅附近使用高压清洗机。
- 本冰箱不得暴露在雨中。

操作时的安全性



危险！不遵守这些警告将导致人员死亡或重伤。

触电危险

- 请勿徒手触摸裸露的电缆。
- 启动冰箱前，请确保电源线和插头干燥。



小心！不遵守这些注意事项可能导致轻度或中度伤害。

健康危险

- 确保仅将可在选定温度下冷藏的物品放入冰箱。
- 食品仅可存放在原包装或适当容器中。
- 长时间打开冰箱门可能会导致隔层温度明显升高。
- 定期清洁可能与食品接触的表面以及可触及的排污系统。
- 将生肉和鱼储存在冰箱的适当容器中，使其不与其他食物接触，也不会滴落到其他食物上。
- 如果冰箱长时间空置：
 - 关闭冰箱。
 - 为冰箱除霜。
 - 清洁冰箱并保持干燥。
 - 将冰箱门打开，以防止霉菌滋生。

受伤风险

- 请勿将手指伸入铰链。
- 在开始旅程之前，请关闭并锁好冰箱门。
- 冰箱后部的冷却系统在运行期间会变得非常热。拆除通风格栅时，保护自己不接触高温部件。



注意！损坏危险

- 请勿倚靠在打开的冰箱门上。
- 仅将瓶罐等重物储存在冰箱门内、蔬菜隔层中或底部搁板上。

- 如果冰箱有双面门，而门的另一面未正确锁上，请从顶部和底部推动该面，直至其锁定到位。
- 确保通风口无覆盖物。
- **过热危险！**
请务必确保通风充足，以便在运行期间产生的热量可以散去。确保冰箱与墙壁和其他物体保持足够的距离，以便空气能够流通。
- 请勿在冰箱内部装满冰块或液体。
- 避免冰箱及电线暴露于热源和湿气。



提示

- 如果汽车的电池管理系统关闭冰箱以保护电池，请联系您的汽车制造商。
- 如果冰箱长时间不使用，请将冰箱门和冷冻室门置于冬季位置。这可以防止霉菌滋生。
- 如果环境温度为 +15° C 至 +25° C，请选择平均温度设置。
- 为避免食物浪费，请注意以下几点：
 - 尽量避免温度波动。仅在必要时才打开冷冻室。储存食品时，应保证空气流通良好。
 - 如果可以调节温度：根据食品数量和种类调节温度。
 - 如图所示储存不同的食品种类。
 - 食品很容易吸收或释放气味或味道。始终将食品盖好或储存在密闭的容器/瓶子中。

使用 DC 电源操作时的安全性



注意！损坏危险

- 仅当汽车发动机正在运转且提供足够的电压或者正使用蓄电池监测器时，才选择使用直流电源进行操作。

使用 AC 电源操作时的安全性



注意！ 损坏危险

- 检查铭牌上的电压规格是否与电源的电压规格一致。
- 仅可使用随附的电缆将冰箱连接到 AC 电源。
- 切勿将插头从连接线的插槽上拔出。

预期用途

本冰箱适合于：

- 安装在大篷车、房车、海洋车和卡车上
- 冷却和储存食品
- 储存预冻食品

本冰箱**不适合**于商业、零售或家庭应用。

本冰箱**不适合**于：

- 储存药物
- 储存腐蚀性物质或含有溶剂的物质
- 速冻食品

冷冻室适合于储存预冻食品、储存或制作冰淇淋以及制作冰块。其**不适合**于冷冻之前未冷冻的食品。

本冰箱适合安装在橱柜或安装壁龛内。

本产品仅适用于预期用途及按相关说明的规定使用。

本手册提供了正确安装和/或操作本产品的必要信息。如果安装和/或使用或维护不当，将导致产品性能不理想，或者可能出现故障。

对于因以下原因导致用户受伤或产品损坏，制造商概不承担任何责任：

- 错误装配或连接，包括电压过高
- 维护不当或错误地使用制造商提供的原装备件以外的备件
- 在未经生产厂家明确许可的情况下对产品进行改装
- 用于非本手册所述用途

Dometic 保留更改产品外观和产品规格的权利。

操作

请按照图示进行操作：

- 有关储存食品的信息：图 **1**，第4页
- 打开冰箱门：图 **2**，第4页
- 关闭和固定冰箱门：图 **3**，第4页
- 打开和关闭：图 **4**，第5页
- 设置运行模式：图 **5**，第5页
- 设置制冷等级：图 **6**，第6页
- 在低环境温度下以 WINTER 模式运行：图 **7**，第6页
- 重新布置搁板：图 **8**，第7页 至 图 **9**，第8页
- 拆除冷冻室：图 **10**，第8页

废弃处置



注意！

冷却设备的隔热材料中含有易燃环戊烷，需要执行特殊处理程序。冷却设备无法使用时，应将其送至适当的回收中心。



- ▶ 将包装材料尽可能的放到对应的回收垃圾箱内。
- ▶ 有关如何根据适用废弃物处置规定处置产品的详细信息，请咨询当地的回收中心或专业经销商。

保固

本產品有法定保固期。如產品有瑕疵，請聯絡零售商或製造商在您所在國家/地區的分公司 (請見 dometic.com/dealer)。

將產品送修和進行質保處理時請將下列文件一併附上：

- 註明購買日期的收據副本
- 求償原因或故障說明

請注意，自行維修或非專業人員維修可能會引發安全事故，並可能導致保固失效。

본 제품을 항상 올바르게 설치하고 사용하고 유지 보수하려면, 본 사용 설명서를 주의 깊게 읽고 본 사용 설명서에 포함된 모든 지시사항, 지침, 경고에 따르십시오. 본 사용 설명서는 반드시 본 제품과 함께 보관해야 합니다.

본 제품을 사용하기 시작하면, 모든 지시사항, 지침, 경고를 주의 깊게 읽었으며 여기에 명시된 약관을 이해하고 준수하는 데 동의한 것으로 간주됩니다. 사용자는 본 제품을 정해진 목적과 용도뿐만 아니라 사용하고, 해당하는 모든 법률 및 규정에 따라 본 사용 설명서에 명시된 지시사항, 지침, 경고에 따르는 데 동의합니다. 여기에 명시된 지시사항 및 경고를 읽고 따르지 않는 경우, 본인과 타인이 부상을 당할 수 있으며 제품이 주변에 다른 재산이 손상될 수 있습니다. 본 사용 설명서 및 이에 포함된 지시사항, 지침, 경고, 관련 문서는 변경되고 업데이트될 수 있습니다. 최신 제품 정보를 확인하려면 documents.dometic.com을(를) 방문하십시오.

관련 문서



상세 사용 설명서는 아래 온라인 페이지에 있습니다:
https://documents.dometic.com/?object_id=79064

기호 설명



위험!

안전 지시사항: 예방하지 않을 경우 사망 또는 중상으로 이어지는 위험한 상황을 나타냅니다.



경고!

안전 지시사항: 예방하지 않을 경우 사망 또는 중상으로 이어질 수 있는 위험한 상황을 나타냅니다.



주의!

안전 지시사항: 예방하지 않을 경우 경상 또는 중간 정도의 부상으로 이어질 수 있는 위험한 상황을 나타냅니다.



유의!

예방하지 않을 경우 재산 피해로 이어질 수 있는 상황을 나타냅니다.



참고

제품 조작에 관한 추가 정보.

안전 지시사항

일반 안전



경고! 이 경고를 준수하지 않으면 사망하거나 중상을 입을 수 있습니다.

감전 위험

- 본 냉장고의 설치 및 철거는 자격을 갖춘 기술자만 수행할 수 있습니다.
- 냉장고가 눈에 띄게 손상된 경우 작동하지 마십시오.
- 본 냉장고는 자격을 갖춘 기술자만 수리할 수 있습니다. 부적절한 수리는 냉장고에 상당한 위험이나 손상을 초래할 수 있습니다.
- 본 냉장고의 전원 케이블이 손상된 경우, 안전 위험을 방지하기 위해 제조사, 고객 서비스 팀, 또는 자격을 갖춘 기술자가 교체해야 합니다.
- 냉장고를 배치할 때 전원 코드가 끼이거나 손상되지 않았는지 확인하십시오.
- 냉장고 뒤에 휴대용 멀티탭 또는 휴대용 전원 공급 장치를 두지 마십시오.
- 특히 기기를 접지해야 하는 경우 적절한 연결을 보장하는 소켓에만 기기의 플러그를 꽂으십시오.

폭발 위험

- 압축가스가 담긴 에어로졸 캔 등의 폭발성 물질을 냉장고에 보관하지 마십시오.

건강 위험

- 본 냉장고는 신체적 감각적 정신적 능력이 제한되거나 경험 및 지식이 부족한 사람(어린이 포함)이 사용하기에 적합하지 않습니다. 이러한 사람이 본 냉장고를 사용하려면 이들의 안전 책임자가 냉장고 사용을 감독하거나 냉장고 사용에 관해 지시를 내려야 합니다.
- 3~8세의 어린이가 냉장고를 채우거나 비우는 것이 허용됩니다.
- 어린이가 감독을 받지 않고 냉장고를 청소하거나 유지보수하면 안 됩니다.
- 어린이가 냉장고를 가지고 놀지 않도록 감독해야 합니다.

어린이 간섭 위험

- 선반을 장착하고 고정할 때 어린이가 간섭 위험이 없도록 배워하십시오.
- 오래된 냉장고를 폐기하기 전에:
 - 서랍을 해제하십시오.
 - 냉장고에 선반을 남겨두어 어린이가 안으로 들어가지 못하게 하십시오.
 - 도어를 제거하십시오.



주의! 이 주의를 준수하지 않으면 경상이나 중간 정도의 부상을 입을 수 있습니다.

건강 위험

- 냉장고의 불안정한 설치로 인한 위험을 방지하기 위해, 설치 설명서에 따라 고정해야 합니다.
- 냉장고와 냉장고 캐비닛이나 빌트인 구조물의 환기구에 장애물이 없도록 하십시오.
- 성에 제거 속도를 높이기 위해 제조사에서 권장하는 것 이외의 기계 장치나 기타 수단을 사용하지 마십시오.
- 냉매 회로를 절대 열거나 손상시키지 마십시오.
- 제조사에서 권장하지 않는 한 냉장고 내부에서 전자 기기를 사용하지 마십시오.

부상 위험

- 본 냉장고 내부나 근처에서 인화성 물질을 사용하거나 보관하지 마십시오.
- 본 냉장고에 물건을 올려놓거나 기대어 놓지 마십시오.
- 본 냉장고를 개조하지 마십시오.



유의! 손상 위험

- 데이터 플레이트의 전압 사양이 전원 공급 장치의 전압 사양과 일치하는지 확인하십시오.
- 열원(히터, 직사광선, 가스 오븐 등) 근처에 냉장고를 설치하지 마십시오.
- 응축수 배수관을 항상 깨끗한 상태로 유지하십시오.
- 차량 청소 시 환기 그릴 근처에서 고압 세척기를 사용하지 마십시오.
- 냉장고는 비를 맞으면 안 됩니다.

작동 시 안전



위험! 이러한 경고를 준수하지 않으면 사망에 이르거나 심각한 부상을 입을 수 있습니다.

감전 위험

- 노출된 케이블을 맨손으로 만지지 마십시오.
- 냉장고를 시동하기 전에 전원 공급 라인과 플러그가 건조한지 확인하십시오.



주의! 이 주의를 준수하지 않으면 경상이나 중간 정도의 부상을 입을 수 있습니다.

건강 위험

- 선택한 온도에서 냉장할 수 있는 품목만 냉장고에 넣도록 하십시오.
- 식품은 원래의 포장이나 적절한 용기에만 보관할 수 있습니다.
- 오랫동안 도어를 열어 두면 냉장고의 냉장실 온도가 크게 상승할 수 있습니다.
- 식품과 접촉할 수 있는 표면과 손이 닿는 배수 시스템을 정기적으로 청소하십시오.
- 날고기와 생선은 다른 식품과 접촉하여 냄새나 맛이 배어들지 않도록 적절한 용기에 담아 냉장고에 보관하십시오.
- 냉장고를 오랫동안 비워 두어야 하는 경우:
 - 냉장고의 전원을 끄십시오.
 - 냉장고의 성에를 제거하십시오.
 - 냉장고를 세척하고 건조시키십시오.
 - 냉장고 안에 곰팡이가 생기지 않도록 도어를 열어 두십시오.

부상 위험

- 경찰에 손가락을 넣지 마십시오.
- 여행을 시작하기 전에 냉장고 도어를 닫고 잠그십시오.
- 냉장고 뒷면의 냉각 시스템은 작동 중에 매우 뜨거워집니다. 환기 그릴을 제거할 때 뜨거운 부품과 접촉하지 않도록 조심하십시오.



유의! 손상 위험

- 열린 냉장고 도어에 기대지 마십시오.
- 병이나 캔 등의 무거운 물건은 냉장고 도어나 야채칸이나 하단 선반에만 보관하십시오.
- 냉장고가 2도어형이고 한쪽 도어가 올바르게 잠기지 않았으면, 해당 도어의 위아래를 밀어 제대로 잠기게 하십시오.
- 환기구가 덮여 있지 않도록 하십시오.
- **과열 위험**
항상 충분한 환기를 유지하여 작동 중 발생한 열이 발산되도록 하십시오. 벽 및 기타 물체에서 충분히 떨어진 곳에 냉장고를 설치하여 공기가 잘 순환되도록 하십시오.
- 내부에 얼음이나 액체를 채우지 마십시오.
- 냉장고와 케이블을 열과 습기에서 보호하십시오.

참고

- 차량의 배터리 관리 장치가 배터리 보호를 위해 냉장고를 정지시키면, 차량 제조사에 문의하십시오.
- 냉장고를 장기간 사용하지 않을 경우 냉장고 도어와 냉동실 도어를 윈터(Winter) 모드로 설정하십시오. 그래야 곰팡이가 생기지 않습니다.
- 주변 온도가 +15 °C ~ +25 °C인 경우, 상온 설정을 선택하십시오.
- 음식물 쓰레기를 줄이기 위해, 다음 사항에 유의하십시오:
 - 온도 변동을 가능한 한 적게 하십시오. 꼭 필요할 때만 잠깐씩 냉동실을 여십시오. 식품을 보관할 때 공기가 잘 순환되도록 배열하십시오.
 - 온도를 조정할 수 있는 경우: 식품의 수량과 종류에 따라 온도를 조정하십시오.
 - 그림과 같이 다양한 식품 종류를 보관하십시오.
 - 식품은 냄새나 맛을 쉽게 흡수하거나 방출할 수 있습니다. 항상 식품을 덮거나 밀폐된 용기/병에 보관하십시오.

DC 전원으로 작동 시 안전



유의! 손상 위험

- 차량 엔진이 작동 중이고 충분한 전압을 제공하는 경우나, 배터리 모니터를 사용하는 경우에만, 'DC 전원 공급 장치로 작동'을 선택하십시오.

AC 전원으로 작동 시 안전



유의! 손상 위험

- 평판의 전압 사양이 전원 공급 장치의 전압 사양과 일치하는지 확인하십시오.
- 배송 시 제공되는 케이블만을 사용하여 냉장고를 AC 주전원에 연결하십시오.
- 연결 케이블을 잡고 소켓에서 플러그를 뽑지 마십시오.

사용 용도

본 냉장고는 아래 용도로 사용됩니다:

- 캐러밴, 캠핑카, 선박, 트럭에 설치
- 식품 냉장 및 보관
- 냉동식품 보관

본 냉장고는 상업용, 소매용, 가정용이 **아닙니다**.

본 냉장고는 아래 용도에 적합하지 **않습니다**:

- 약품 보관
- 부식성 물질이나 용제 함유 물질의 보관
- 식품의 급속 냉동

냉동실은 냉동식품 보관, 아이스크림 보관 및 제조, 제빙에 적합합니다. 해동한 식품을 다시 냉동하는 데는 적합하지 않습니다.

본 냉장고는 캐비닛 안이나 설치용 틈새에 설치하기 위한 것입니다.

본 제품은 정해진 용도로 해당 지시사항에 따라 사용하는 데 적합합니다.

본 설명서는 본 제품의 적절한 설치 및/또는 작동에 필요한 정보를 제공합니다. 잘못된 설치 및/또는 부적절한 작동이나 유지보수는 불충분한 성능과 고장의 원인이 됩니다.

제조사는 아래로 인해 발생하는 부상 또는 제품 손상에 대해 책임을 지지 않습니다:

- 잘못된 조립 또는 연결 (과전압 포함)
 - 잘못된 유지보수 또는 제조사가 제공하는 순정 부품 이외의 부품 사용
 - 제조사의 명시적 허가 없이 제품 변경
 - 본 설명서에 설명된 것 이외의 용도로 사용
- Dometic은 제품 외관 및 제품 사양을 변경할 권리가 있습니다.

작동

그림과 같이 진행하십시오:

- 식품 보관 정보: 그림 **1**, 페이지 4
- 냉장고 도어 열기: 그림 **2**, 페이지 4
- 냉장고 도어 닫기 및 잠금: 그림 **3**, 페이지 4
- 전원 켜기 및 끄기: 그림 **4**, 페이지 5
- 작동 모드 설정: 그림 **5**, 페이지 5
- 냉장 레벨 설정: 그림 **6**, 페이지 6
- 낮은 주변 온도에서 작동하기 위한 윈터 (Winter) 모드: 그림 **7**, 페이지 6
- 선반 재배치 그림 **8**, 페이지 7 ~ 그림 **9**, 페이지 8
- 냉동실 제거: 그림 **10**, 페이지 8

폐기



유의!

냉장 기기의 절연체에는 인화성 사이클로펜탄이 함유되어 있으므로 특별한 폐기 절차가 필요합니다. 사용 수명이 다한 냉장 기기는 해당 재활용 센터로 보내주십시오.



- ▶ 가능한 한 적절한 재활용 쓰레기통에 포장재를 버리십시오.
- ▶ 해당 폐기 규정에 따라 제품을 폐기하는 방법에 관한 자세한 내용은 지역 재활용 센터 또는 전문 판매점에 문의하십시오.

보증

제품에 결함이 있는 경우 구매처 또는 설치/제조 지점에 문의하십시오
(dometic.com/dealer 참조).

제품의 설치일로부터 1년의 보증기간이 적용됩니다.

무상수리기간 내에도 비전문가 또는 고객님의께서 제품 내부를 임의로 개봉/분해한 경우, 무상보증기간은 무효화되며, 유상으로 처리 혹은 A/S가 불가할 수 있습니다.

제품의 수리 및 보증 처리를 위해서는 다음 문서의 확인이 필요합니다.

- 제품 구매처, 구매일 또는 설치일이 기재된 영수증 사본
- 청구 이유 또는 결함에 대한 설명
- 제품 내부에 부착된 라벨 사진 및 시리얼 넘버



dometic.com

**YOUR LOCAL
DEALER**

dometic.com/dealer

**YOUR LOCAL
SUPPORT**

dometic.com/contact

**YOUR LOCAL
SALES OFFICE**

dometic.com/sales-offices
